

LATVIJAS REPUBLIKA

Gulbenes rajona Daukstu pagasta

Nekustamā īpašuma "Jaunkalnšētas"

Kadastra Nr.50480050059

ZEMES ROBEŽU PLĀNS

Robežas noteiktas pamatojoties uz Gulbenes rajona Daukstu pagasta padomes 2004.gada 16.jūlija lēmumu - protokols Nr.8.

Robežu plāns sastādīts pēc 2005. gada robežu noteikšanas materiāliem mērogā 1:5000 ar mēroga 1:10000 noteiktību.

Zemes kopplatība ir 2.8ha , izpildot robežu uzmērīšanu, zemes īpašuma kopplatība var tikt precizēta.



VZD VIDZEMES REĢIONĀLĀ NODAĻA

KADASTRA
PĀRVALDES

Gulbenes biroja vadītāja

Livija Safronova

28.04.2005

EKSPĻIKĀCIJA															
Zemesgabala Nr.	Kopplatība, ha	Lauksaimniecībā izmantojamā zeme	ZEMES LIETOŠANAS VEIDI												
			TAJĀ SKAITĀ				No 1/s izmant. z.meliorētas	Meži	Krūmāji	Purvi	Zem ūdeņiem	t.sk. zem zivju dīķiem	Zem ēkām un pagalmiem	Zem ceļiem	Pārējās zemes
			Aramzeme	Augļu dārzi	Plavas	Ganības									
2.8	2.8	2.8	-	-	-	2.8	-	-	-	-	-	-	-	-	

ZEMES GABALA IZVIETOJUMA SHĒMA

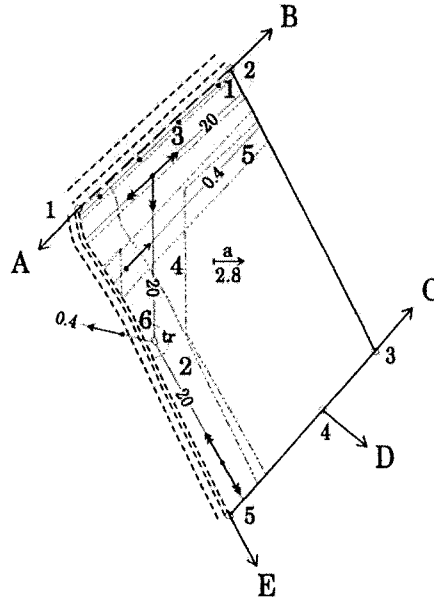
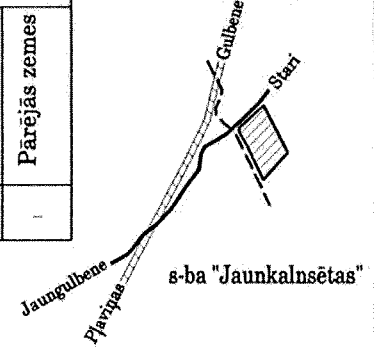

NEKUSTAMĀ ĪPAŠUMA LIETOŠANAS TIESĪBU APGRŪTINĀJUMI



- 020305-aizsargjosla gar autoceļu V424 0.3ha
- 020305-aizsargjosla gar pagasta autoceļu 0.6ha
- 020402-aizsargjosla gar gaisvadu sakaru līniju 0.1ha
- 020501-aizsargjosla gar elektrisko tīklu gaisvadu līniju ar nominālo spriegumu 20kV 1.2ha
- 020501-aizsargjosla gar elektrisko tīklu gaisvadu līniju ar nominālo spriegumu 0.4kV 0.3ha
- 020501-aizsargjosla gar elektrisko tīklu gaisvadu līniju ar nominālo spriegumu 0.4kV 0.03ha

ROBEŽOJOŠĀS ZEMES

- No A līdz B "Latvijas valsts ceļi"
Gulbenes nodaļas zeme
" B " C saimniecības "Kalnšētas" zeme
" C " D saimniecības "Kalnieši" zeme
" D " E saimniecības "Veldres" zeme
" E " A Daukstu pagasta pašvaldības zeme

Ortofotokarte Nr. 4423-23

VZD Vidzemes reģionālās nodaļas Pasūtījumu izpildes pārvaldes Mērnīcības un topogrāfijas daļa			
Pieņēma		N.Kalniņš	28.01.2005
Robežas noteica		V.Prancāns	10.01.2005
Plānu izgatavoja		V.Prancāns	26.01.2005

Mērogs 1:5000